

Montageanleitung: Ersatzteilset 7 Spülscheibe, Mutter, Unterlegscheibe, Kleber



*Assembly instruction: Spare part set 7 Flushing disc, fixing nut, washer, glue*

Vor Beginn muss sichergestellt sein, dass die Vorarbeiten für Wartungen entsprechend der Bedienungsanleitungen beachtet wurden! Nach Beendigung der Arbeiten ist der Filter wieder ordnungsgemäß in Betrieb zu nehmen. Der Filter ist ein Druckbehälter, Arbeiten nur von Fachpersonal durchführen lassen.

*Before starting, it must be ensured that the preliminary work for maintenance has been observed in accordance with the operating instructions! After completion of the work, the filter must be put back into operation properly. The filter is a pressure vessel, maintenance work shall be performed by skilled personal.*

1007-KAF Rev.0

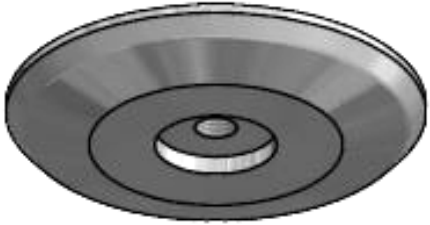
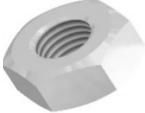
Einzelteile/ Parts

<p>Spülscheibe <i>Flushing disc</i></p>	
<p>Sechskantmutter <i>Nut</i></p>	
<p>Unterlegscheibe <i>Washer</i></p>	

1007-KAF Rev.0

Schritt 1 / Step 1

Trennen der pneumatischen und elektrischen Leitungen von der Deckelbaugruppe.

*Lose & remove pneumatic and electric lines from cover unit.*

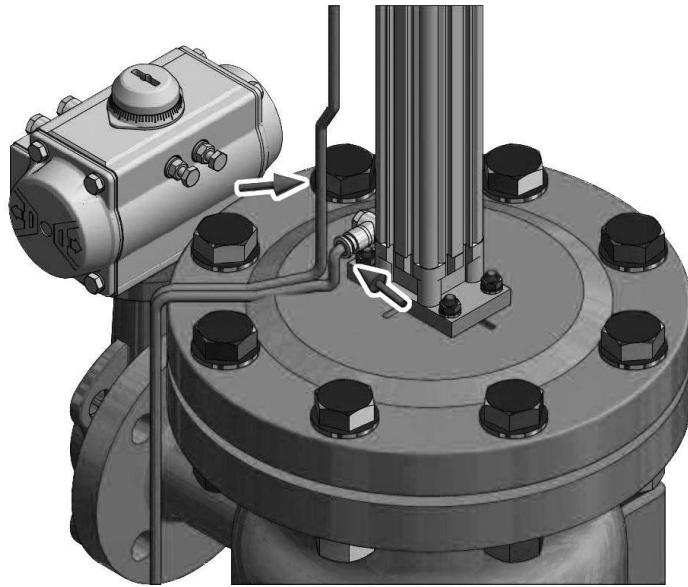

Schritt 2 / Step 2

Lösen der Deckelschrauben. Sicherheitsmaßnahmen beachten.

*Lose & remove cover bolting. Secure cover and respect safety regulations.*

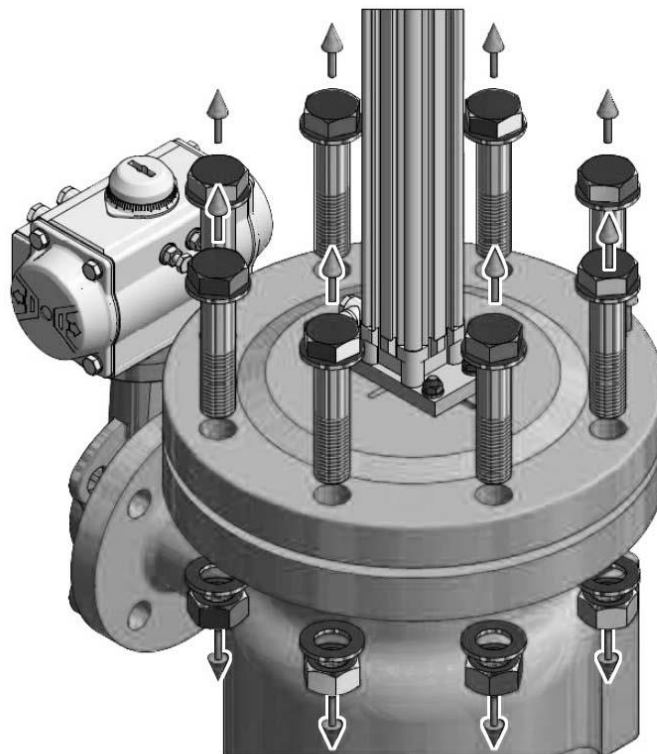

1007-KAF Rev.0

Schritt 3/ Step 3

Entfernen der  
Deckelbaugruppe vom  
Behälter. **Spülscheibe darf  
nicht anstoßen!**

*Remove cover unit  
carefully without clash of  
cleaning disc against  
obstacles.*

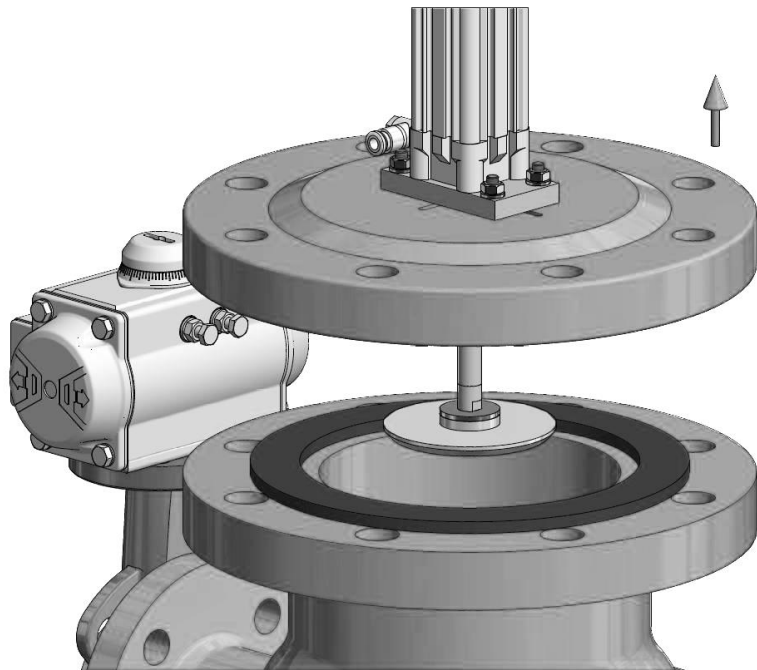

Schritt 4 / Step 4

Entfernen der Spülscheibe  
und Unterlegscheibe  
mittels lösen der Mutter.

*Remove flushing disc and  
washer by losing the nut.*

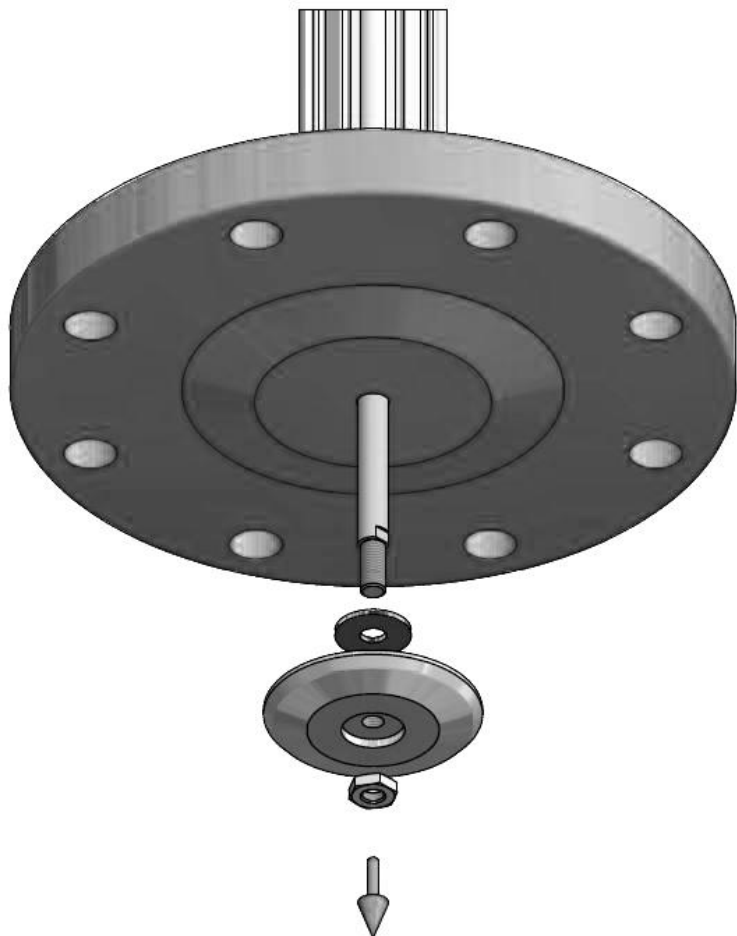

1007-KAF Rev.0

Schritt 5 / Step 5

Montieren der neuen Spülscheibe und Unterlegscheibe auf dem Kolben. Festziehen der Mutter. Mutter und Spülscheibe einkleben.

*Mounting flushing disc and washer on piston rod. Fastening the nut. Glue Nut and cleaning disc on piston thread.*

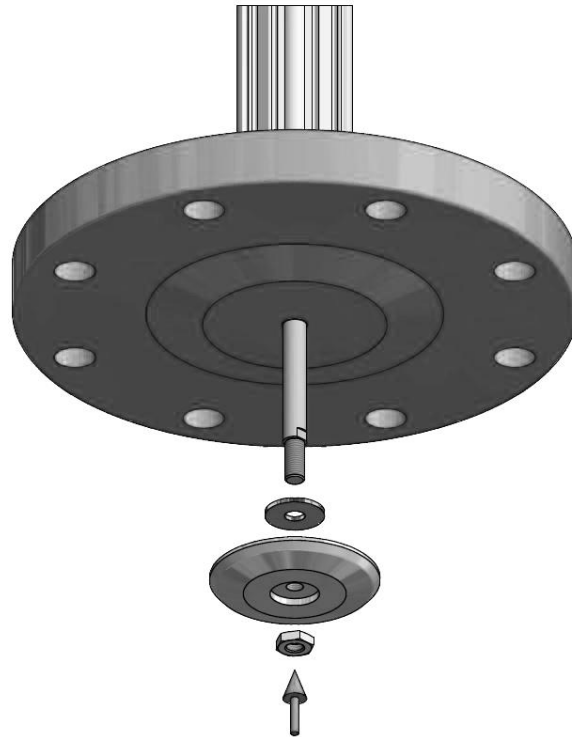

Schritt 6 / Step 6

Montieren der Deckelbaugruppe mit Verschraubungen. **Spülscheibe darf nicht anstoßen!**

*Mounting back of cover unit with cover bolting. Without clash of cleaning disc against obstacles!*

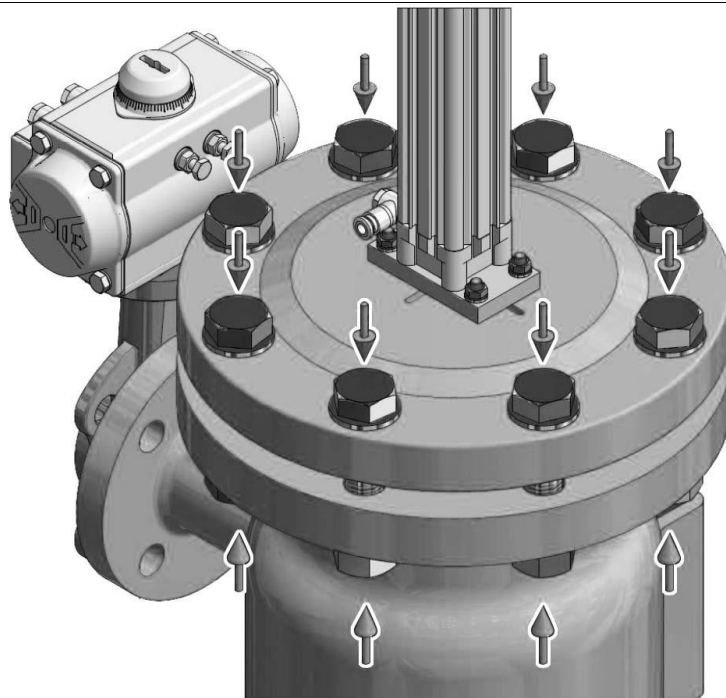

1007-KAF Rev.0

Schritt 7 / Step 7

Verbinden der pneumatischen und elektrischen Leitungen.

*Connect pneumatic and electric lines.*

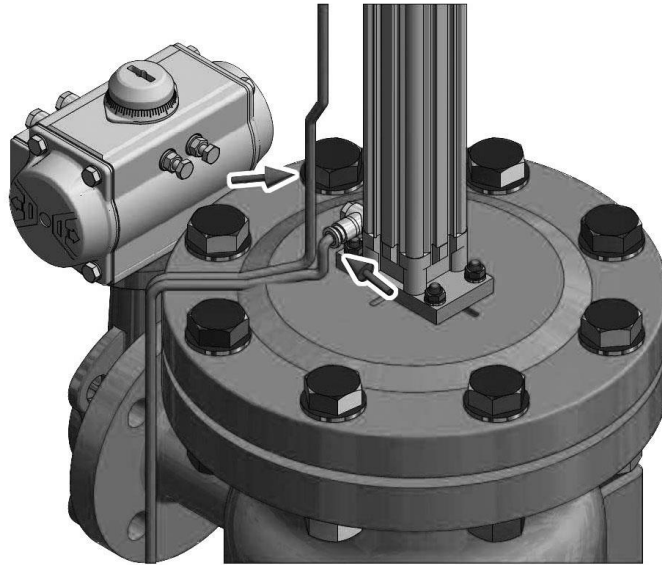

Schritt 8 / Step 8

Inbetriebnahme Druckbehälter, Sicherheitsvorschriften beachten. Druck langsam erhöhen und Behälter auf Leckagen prüfen.

*Re-commissioning of pressure vessel, follow safety instructions. Increase pressure gradually and check vessel for eventual leakage.*

